



SE SVENSKA
(Originalanvisningar)

ANVÄNDARHANDBOK FÖRLÄNGNINGSEDEL (91 cm) MTA-3EXT

VARNING



LÄS IGENOM ANVISNINGARNA NOGA OCH FÖLJ INSTRUKTIONERNA FÖR SÄKER ANVÄNDNING.
UNDERLÅTENHET KAN LEDA TILL ALLVARLIGA SKADOR.

Innehåll

Säker användning	3
Före start	5
Packlista	5
Montering	5
Underhåll och skötsel	7
Förvaring	7
Specifikationer	8

VIKTIGT

Detta tillbehör är avsett för användning med PAS-2620ES och M262S strömkälla. Om man använder detta tillbehör med någon annan produkt kan det leda till att växellådan slits ut för tidigt och att garantin upphävs.

Varningsmeddelanden

 FARA
Den här symbolen tillsammans med ordet " FARA " uppmärksammar en handling eller ett tillstånd som leder till att användare eller personer i närheten skadas allvarligt eller dör.

 VARNING
Den här symbolen tillsammans med ordet " VARNING " uppmärksammar en handling eller ett tillstånd som kan leda till att användare eller personer i närheten skadas allvarligt eller dör.

 SE UPP
" SE UPP " indikerar en tänkbar farlig situation som kan resultera i smärre eller måttliga skador om den inte undviks.



Andra indikatorer

	Genomstruken cirkel innebär att det som visas är förbjudet.
---	---

OBS!
Meddelandet ger tips om produktens användning, skötsel och underhåll.

VIKTIGT
Inramad text med ordet " VIKTIGT " innehåller viktig information om produktens användning, kontroll, underhåll och förvaring.

Symboler

Symbolform/utformning	Symbolbeskrivning/tillämpning	Symbolform/utformning	Symbolbeskrivning/tillämpning
	Läs igenom användarhandboken noga		Säkerhet/varning
	Arbeta inte närmare än 15 meter från elinstallationer. Åskådare ska stå på ett avstånd av minst 15 meter.		

Säker användning

Säkerhetsdekal (-er)

- Varningsdekalen nedan har fästs på produkterna som beskrivs i den här handboken. Se till att du förstår vad dekalen betyder innan produkten tas i bruk.
- Om dekalen blir oläslig på grund av slitage, nötning eller skada, eller om den lossnar måste du beställa en ny dekal från din återförsäljare som du sedan fäster på den plats som visas på bilderna nedan. Se till att dekalen alltid är läslig.

1. Artikelnummer X505-009810

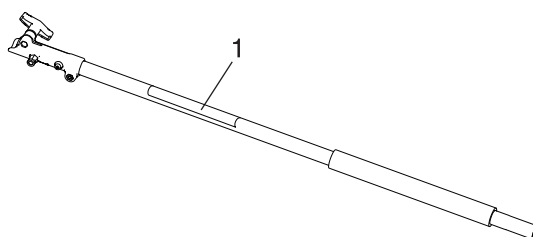
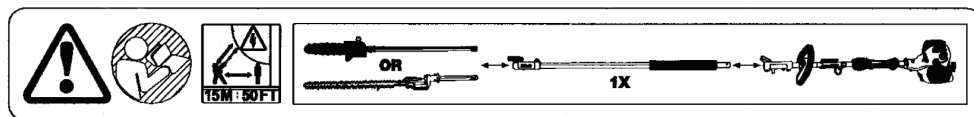

Packlista

- ♦ Följande delar är separat förpackade i lådan.
- ♦ Packa upp lådan och kontrollera innehållet
- ♦ Kontakta din handlare om något saknas eller är trasigt.

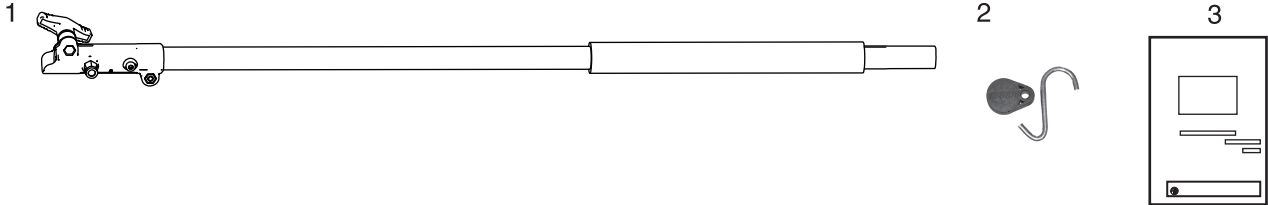

1. Förlängningsdel (91 cm)
2. Förvaringskrok

3. Användarhandbok

Montering

⚠ VARNING

- Läs igenom användarhandboken noga så att du är säker på att du monterar ihop enheten ordentligt. En produkt som satts ihop felaktigt kan leda till olyckor eller allvarliga skador.



Montering av förlängningsdel (91 cm)

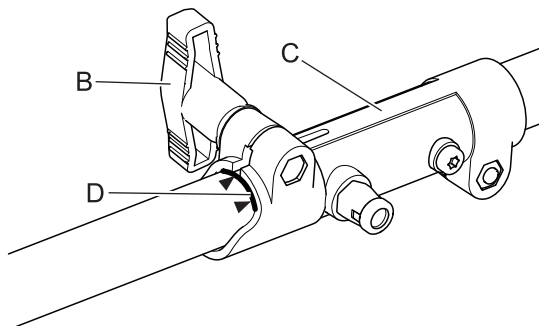
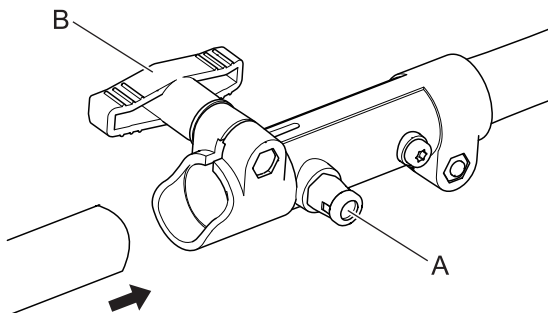

⚠ VARNING

- Om mer än en förlängning används kan det resultera i problem med balans- och kontroll som i sin tur kan leda till att operatör och åskådare skadas och/eller att skador uppstår på enheten.

1. Dra ut styrpinnen (A) på strömkällan och vrid $\frac{1}{4}$ varv motsols till spärrläge. Lossa spännvredet (B) och ta bort fästet från strömkällan.
2. Ta bort hänganordningen från förlängningsdelen (91 cm).
3. Passa försiktigt in förlängningsdelens insats i kopplingen (C) så att den passar med dekalens montering (D), och kontrollera att den inre, nedre drivaxeln fäster i den fyrkantiga övre drivaxelns hylsa.
4. Roterar styrpinnen på strömkällans koppling (A) $\frac{1}{4}$ varv medsols så att den fäster i drivaxelhålet. Kontrollera att styrpinnen sitter helt fast genom att vrida nedre drivaxel. Styrpinnen ska snäppa fast i kopplingen. Ordentlig fastsättning hindrar att axeln roterar ytterligare.
5. Lås fast förlängningsdelen i kopplingen genom att dra åt spännvredet (B).

Före start

6. Dra ut styrpinnen (E) på förlängningsdelen och vrid $\frac{1}{4}$ varv motsols till spärrläge.

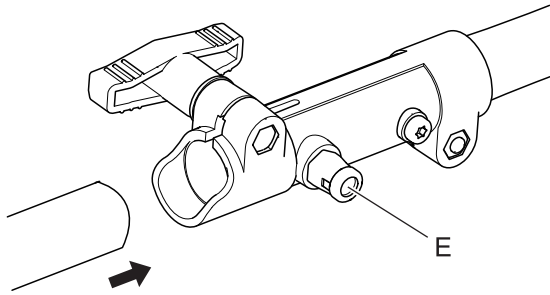

7. Passa försiktigt in drivaxelns insats i förlängningsdelens koppling (F) så att den passar med dekalens montering (G), och kontrollera att den inre, nedre drivaxeln fäster i den fyrkantiga övre drivaxelns hylsa.
8. Roterera styrpinnen (E) på förlängningsdelen (F) $\frac{1}{4}$ varv medsols så att den fäster i nedre axelhålet. Kontrollera att styrpinnen sitter helt fast genom att vrida nedre drivaxel. Styrpinnen ska snäppa fast i kopplingen. Ordentlig fastsättning hindrar att axeln roterar ytterligare.
9. Säkra fästet på förlängningsdelen genom att dra åt spärrredet (H).

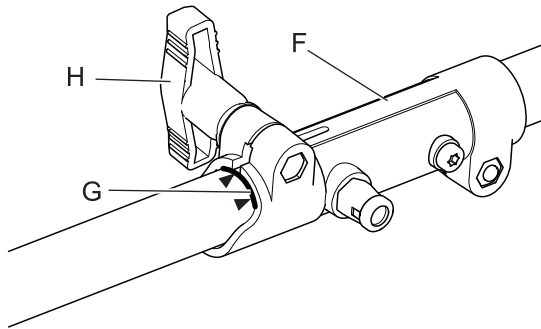

Förvaring Installation av lagringskrok

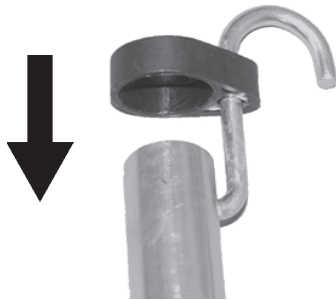

1. Sätt den smala änden av kroken i styrhålet på fästaxeln.
2. Skjut på plastlocket över änden av fästaxeln.

Specifikationer

MODELL	MTA-3EXT
Längd × Bredd × Höjd	995 × 80 × 77 mm
Vikt	1,2 kg
Gällande modell	PAS-2620ES och M262S

Typ	
ECHO	shindaiwa
PAS-2620ES + MTA-PP/E + MTA-3EXT	M262S + MTA-PP/S + MTA-3EXT
PAS-2620ES + MTA-AH-HD + MTA-3EXT	M262S + MTA-AH-HD + MTA-3EXT
PAS-2620ES + MTA-AHS-HD + MTA-3EXT	M262S + MTA-AHS-HD + MTA-3EXT

Dessa specifikationer kan ändras utan föregående meddelande.

PM

PM

PM

YAMABIKO CORPORATION
1-7-2 Suehirocho, Ohme, Tokyo 198-8760 JAPAN
TELEFON: 81-428-32-6118. FAX: 81-428-32-6145.



X771209-4801